



HELEZON TİP DİP SIYIRICI SÜPÜRGELER

ALTINBİLEK Helezon Tip Dip Sıyırıcı Süpürgeleri, düz tabanlı silo içerisinde doğal akış sonrasında tabana yakın bölgede kalan buğday, mısır, ayçiçeği, kanola ve çeltik gibi taneli ham maddelerin hasarsız ve hızlı bir şekilde merkez akış noktasına iletimini sağlar. Boşaltma işlemi silo içerisinde 360° tur atarak yapmaktadır. Helezon mili elektrik motoru tarafından tahrik edilmektedir. Helezon dönme hareketi ve süpürge gövdesinin silo içerisinde ilerlemesi tek bir motordan sağlanmaktadır. Süpürge hareket doğrultusundaki yığın mal durumuna göre ilerler veya durur.

ÖZELLİKLERİ

- Yarım Ay Tüvik Gövde
- Orta, Ağır ve Ultra Ağır Hizmet Yapıları
- Kolay ve Basit Kurulum
- Kapasite Ayarı
- Balatalı ve Frenli Hareket Aktarma Sistemi
- Kauçuk Kaplı Tekerler
- Kavrama ve Anti Patinaj Sistemi
- Zemine Uyumlu, Ayarlanabilir Tahrik Tekerleri
- Zemin Yüzeyine Uyumlu, Ayarlanabilir Kılavuz Tekerleri

TAHRİK SİSTEMİ

- Kayış Kasnak Bağlantılı Güç Aktarımı (Standart)
- Redüktörlü Motor (Opsiyonel)
- Silo Altı Tünelde Tahrik Sistemi (Opsiyonel)

AKSESUARLAR

- Kapasite Ayar Sürgüleri
- Kılavuz Tekerleri
- Elektrik İletim Sistemi (Opsiyonel)
- Mafsallı Şaft (Opsiyonel)
- Motorlu Sürücü (Opsiyonel)

GÜVENLİK SİSTEMİ

- Dönen Aksamlar İçin Muhafaza

- Konum Sensörü (Opsiyonel)

TEKNİK ÖZELLİKLER

Makine	OTS150	ATS200	ATS250	UATS250	UATS300	UATS350
Maksimum Kapasite	45t/h	75t/h	100t/h	150t/h	200t/h	250t/h
Helezon Yaprak Çapı	150mm	200mm	250mm	250mm	300mm	350mm
Tahrik Sistemi	Uygulamaya Göre					
Sürücü Sistemi	Standart	Balatalı ve Frenli Hareket Aktarma Sistemi (Ağır ve Ultra Ağır Hizmet)				
		Çelik Yürüteç (Orta Hizmet)				
	Opsiyonel	Redüktörlü Motor				
Çalışma Koşulları	-15°C ÷ 40°C ortam					

Not: Yukarıdaki tablodaki tüm kapasiteler 0,79 m³ taneli ürünler için geçerlidir.

MALZEMELER

Gövde	Standart	Boyalı (Karbon Çelik)
	Opsiyonel	Galvanizli Çelik ve Sıcak Daldırma Galvaniz Kaplama
Helezon	Standart	Çelik
	Opsiyonel	Paslanmaz
Ara Yatak	Standart	>3m
	Opsiyonel	<3m
Adım	Standart	Tam Hatve
	Opsiyonel	Değişken Hatve



HELEZON TİP DİP SIYIRICI SÜPÜRGE TİPLER - ÖLÇÜLER

OTS (ORTA HİZMET TİPİ)

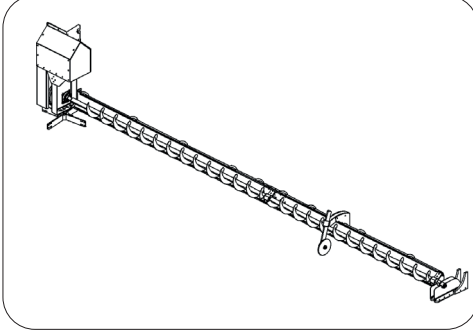

ATS (AĞIR HİZMET TİPİ)

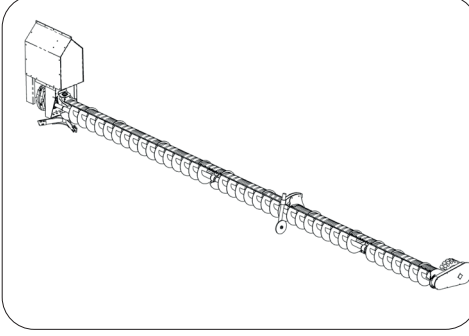

UATS (ULTRA AĞIR HİZMET TİPİ)

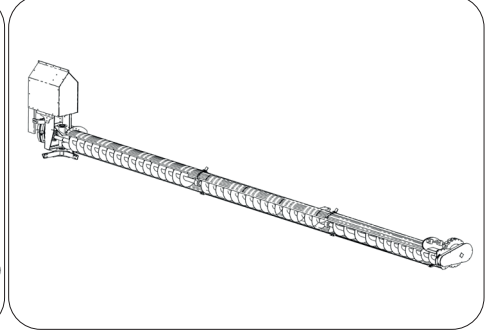

TAHRİK KISMI SİLO İÇERİSİNDE

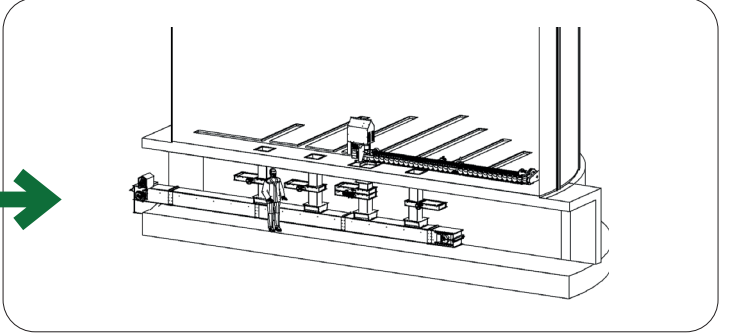
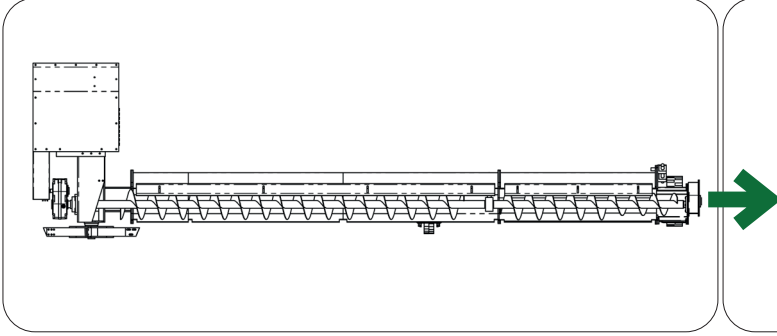

TAHRİK KISMI SİLO ALTINDA

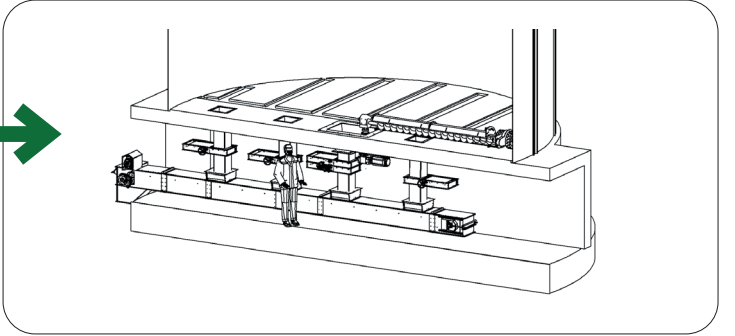
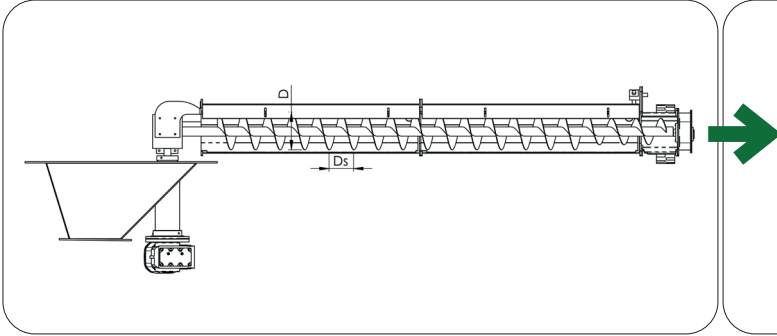

MODEL	Helezon Çapı D (mm)	Helezon Hatvesi Ds (mm)	Maksimum Kapasite (t/h)	Elektrik İletici Sistemi
OTS150	150	150	40	Opsiyonel
ATS200	200	200	75	Standart
ATS250	250	250	100	Standart
UATS250	250	250	150	Standart
UATS300	300	300	200	Standart
UATS350	350	350	250	Standart

Tasarımlar ve Ölçüler Haber Vermeden Değiştirilebilir.
0,79 m³ taneli ürünler için geçerlidir.